

ZANUSSI

Glaskeramik-Kochfeld
ZKT 663 LX

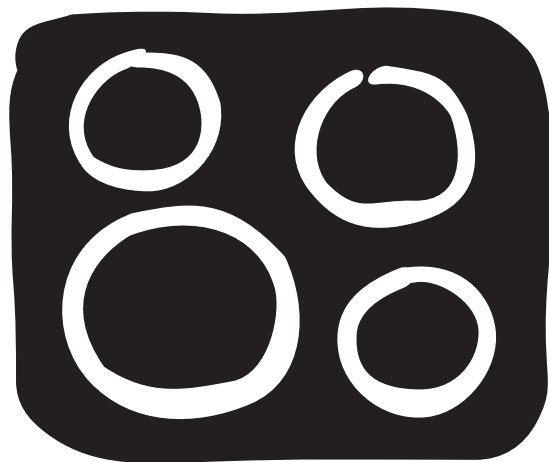

Sehr geehrte Kundin, sehr geehrter Kunde,

lesen Sie bitte diese Gebrauchsanweisung sorgfältig durch und bewahren Sie sie zum späteren Nachschlagen auf.

Geben Sie diese Gebrauchsanweisung an eventuelle Nachbesitzer des Gerätes weiter.

Folgende Symbole werden im Text verwendet:



Sicherheitshinweise

Warnung! Hinweise, die Ihrer persönlichen Sicherheit dienen.

Achtung! Hinweise, die zur Vermeidung von Schäden am Gerät dienen.



Hinweise und praktische Tipps



Umweltinformationen

Inhalt

Gebrauchsanweisung	4
Sicherheitshinweise	4
Gerätebeschreibung	5
Ausstattung Kochfeld	5
Ausstattung Bedienfeld	5
Touch Control-Sensorfelder	6
Anzeigen	6
Restwärmeanzeige	6
Bedienung des Geräts	7
Gerät ein- und ausschalten	7
Kochstufe einstellen	7
Äußere Heizkreise ein- und ausschalten	7
Bedienfeld verriegeln/entriegeln	8
Ankoch-Automatik verwenden	8
Kindersicherung verwenden	9
Timer verwenden	10
Sicherheitsabschaltung	12
Tipps zum Kochen und Braten	13
Kochgeschirr	13
Energiesparen	13
Anwendungsbeispiele zum Kochen	14
Reinigung und Pflege	15
Was tun, wenn	16
Entsorgung	17
Montageanweisung	18
Montage	19
Typenschild	21
Garantiebedingungen	22
Service	23

Gebrauchsanweisung

Sicherheitshinweise

 Beachten Sie bitte diese Hinweise, da sonst bei auftretenden Schäden der Garantieanspruch entfällt.

 Dieses Gerät entspricht den folgenden EG-Richtlinien:

- 73/23/EWG vom 19.02.1973 Niederspannungs-Richtlinie
- 89/336/EWG vom 03.05.1989 EMV-Richtlinie einschließlich Änderungs-Richtlinie 92/31/EWG
- 93/68/EWG vom 22.07.1993 CE-Kennzeichnungs-Richtlinie

Bestimmungsgemäße Verwendung

- Dieses Gerät darf nur für das haushaltsübliche Kochen und Braten von Speisen verwendet werden.
- Das Gerät darf nicht als Arbeits- oder Abstellfläche verwendet werden.
- Umbauten oder Veränderungen am Gerät sind nicht zulässig.
- Brennbare Flüssigkeiten, leicht entzündliche Materialien oder schmelzbare Gegenstände (z.B. Folien, Kunststoff, Aluminium) nicht auf dem Gerät oder in dessen Nähe abstellen oder lagern.

Sicherheit für Kinder

- Kleinkinder grundsätzlich vom Gerät fernhalten.
- Größere Kinder nur unter Anleitung und Aufsicht am Gerät arbeiten lassen.
- Um ein unbeabsichtigtes Einschalten durch Kleinkinder und Haustiere zu verhindern, empfehlen wir, die Kindersicherung zu aktivieren.

Allgemeine Sicherheit

- Montage und Anschluss des Gerätes dürfen nur durch ausgebildete und autorisierte Fachkräfte vorgenommen werden.
- Einbaugeräte dürfen nur nach dem Einbau in normgerechte, passende Einbauschränke und Arbeitsplatten betrieben werden.
- Bei Störungen am Gerät oder Schäden an der Glaskeramik (Brüche, Sprünge bzw. Risse) muss das Gerät ausgeschaltet und vom Stromnetz getrennt werden, um einen möglichen elektrischen Schlag zu vermeiden.
- Reparaturen am Gerät dürfen nur von ausgebildeten und autorisierten Fachkräften durchgeführt werden.

Sicherheit während der Benutzung

- Überhitzte Fette und Öle entzünden sich schnell. Kochvorgänge mit Fett oder Öl (z.B. Pommes frites) nicht unbeaufsichtigt lassen.
- Am Gerät besteht beim unachtsamen Arbeiten Verbrennungsgefahr.
- Aufkleber und Folien von der Glaskeramik entfernen.
- Kabel von Elektrogeräten dürfen nicht an die heiße Geräteoberfläche bzw. heißes Kochgeschirr gelangen.
- Die Kochzonen nach jedem Gebrauch ausschalten.

Sicherheit beim Reinigen

- Zum Reinigen muss das Gerät ausgeschaltet und abgekühlt sein.
- Die Reinigung des Gerätes mit einem Dampfstrahl- oder Hochdruckreiniger ist aus Sicherheitsgründen nicht zugelassen.

Vermeidung von Schäden am Gerät

- Die Glaskeramik kann durch herabfallende Gegenstände beschädigt werden.
- Stöße mit dem Kochgeschirr können den Rand der Glaskeramik beschädigen.
- Kochgeschirr aus Gusseisen, Aluguss oder mit beschädigten Böden können beim Verschieben die Glaskeramik verkratzen.
- Schmelzbare Gegenstände und Überkochendes können auf der Glaskeramik einbrennen und sollten sofort entfernt werden.
- Das Leerkochen von Töpfen und Pfannen vermeiden. Es kann Beschädigungen am Kochgeschirr oder der Glaskeramik verursachen.
- Die Kochzonen nicht mit leerem oder ohne Kochgeschirr benutzen.

Gerätebeschreibung

Ausstattung Kochfeld

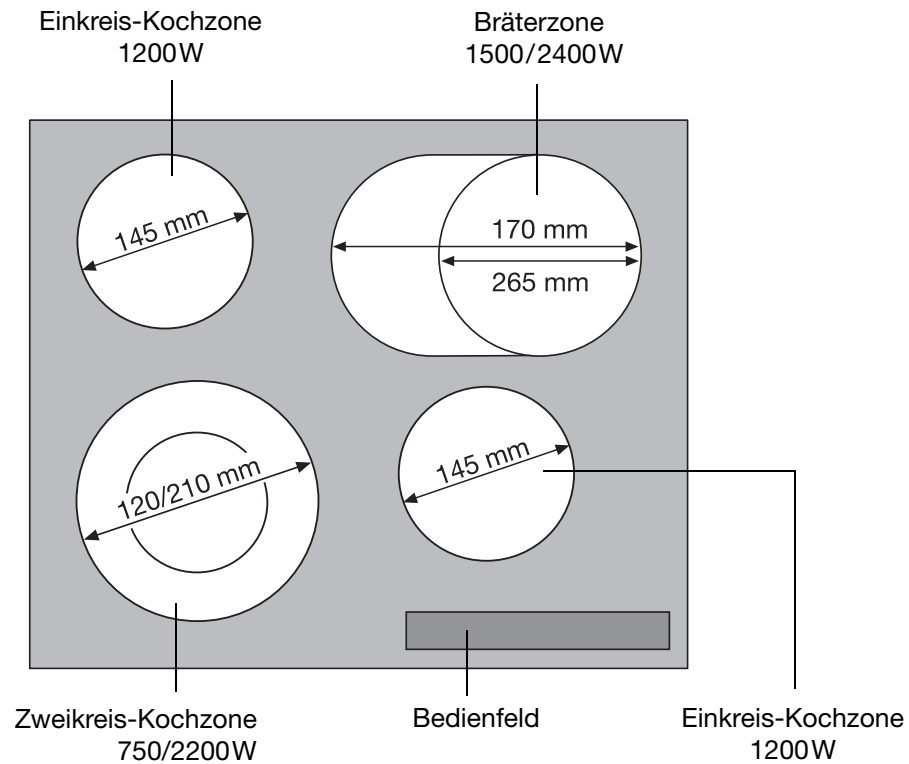

Ausstattung Bedienfeld

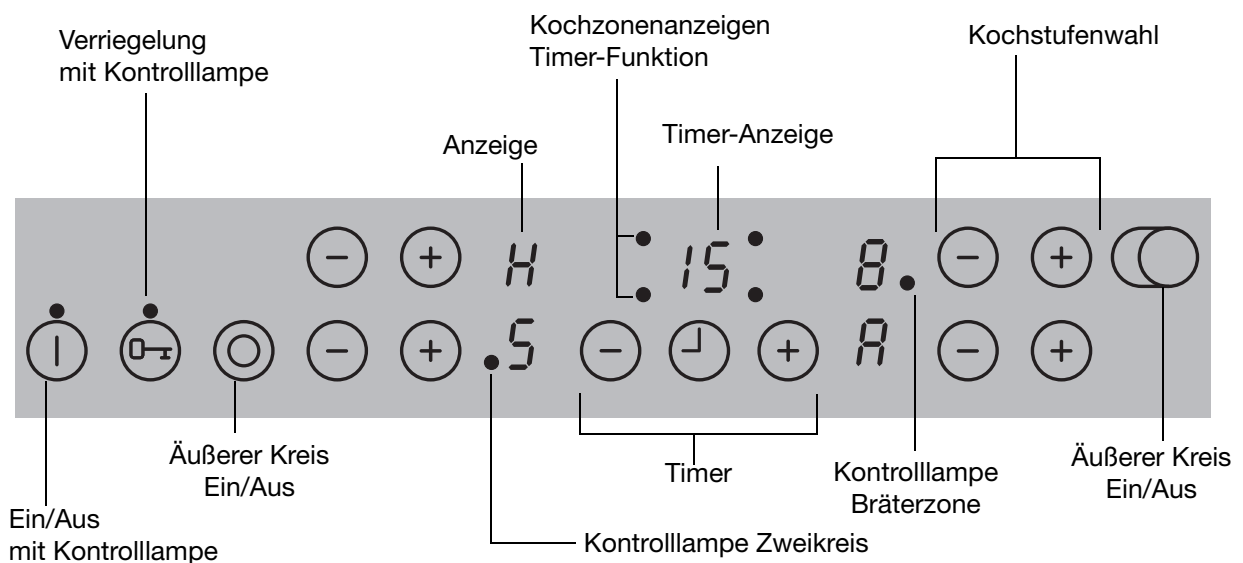

Touch Control-Sensorfelder

Das Gerät wird mit Touch Control-Sensorfeldern bedient. Funktionen werden durch Berühren der Sensorfelder gesteuert und von Anzeigen und akustischen Signalen bestätigt.

Berührt werden die Sensorfelder von oben, ohne weitere Sensorfelder zu verdecken.

Sensorfeld		Funktion
①	Ein / Aus	Gerät ein- und ausschalten
+	Einstellungen erhöhen	Kochstufe/Zeit erhöhen
-	Einstellungen verringern	Kochstufe/Zeit verringern
⌚	Timer	Timer Auswahl
🔒	Verriegelung	Bedienfeld ver-/entriegeln
⊙	Zweikreis Schaltung	Äußeren Heizkreis ein- und ausschalten
🔥	Bräterzone	Äußeren Heizkreis ein- und ausschalten

Anzeigen

Anzeige	Beschreibung
⏻	Kochzone ist ausgeschaltet
🔥	Warmhaltestufe
1 - 9	Kochstufen
R	Ankoch-Automatik
E	Fehler
H	Restwärme
L	Kindersicherung
-	Sicherheitsabschaltung

Restwärmeanzeige



Warnung! Verbrennungsgefahr durch Restwärme. Nach dem Ausschalten brauchen die Kochzonen einige Zeit zum Abkühlen. Restwärmeanzeige **H** beachten.



Restwärme kann zum Schmelzen und Warmhalten von Speisen genutzt werden.

Bedienung des Geräts

Gerät ein- und ausschalten

	Bedienfeld	Anzeige	Kontrolllampe
Einschalten	ⓘ 2 Sekunden berühren	⓪ / Ⓜ	leuchtet
Ausschalten	ⓘ 1 Sekunde berühren	Ⓜ / keine	erlischt

i Nach dem Einschalten muss innerhalb von ca. 10 Sekunden eine Kochstufe oder eine Funktion eingestellt werden, sonst schaltet sich das Gerät automatisch aus.

Kochstufe einstellen

	Bedienfeld	Anzeige
Erhöhen	⊕ berühren	⓪ bis 9
Verringern	⊖ berühren	9 bis ⓪
Ausschalten	⊕ und ⊖ gleichzeitig berühren	⓪

i Die Warmhaltstufe \square liegt zwischen \square und \square . Sie dient zum Warmhalten von Speisen.

Äußere Heizkreise ein- und ausschalten

Durch Ein- oder Ausschalten der äußeren Heizkreise können die Heizflächen der Größe des Kochgeschirrs angepasst werden.



i Vor dem Einschalten eines äußeren Heizkreises muss jeweils der innere Heizkreis eingeschaltet sein.

Zweikreis-Kochzone	Sensorfeld	Kontrolllampe
Äußeren Heizkreis einschalten	⊙ 1-2 Sekunden berühren	leuchtet
Äußeren Heizkreis ausschalten	⊙ 1-2 Sekunden berühren	erlischt

Bräterzone	Sensorfeld	Kontrolllampe
Äußeren Heizkreis einschalten	Ⓞ 1-2 Sekunden berühren	leuchtet
Äußeren Heizkreis ausschalten	Ⓞ 1-2 Sekunden berühren	erlischt



Bedienfeld verriegeln/entriegeln

















Das Bedienfeld kann mit Ausnahme des Sensorfeldes „Ein/Aus“ jederzeit verriegelt werden, um ein Verstellen der Einstellungen, z.B. durch Darüberwischen mit einem Lappen, zu verhindern.





	Bedienfeld	Anzeige
Einschalten	 berühren	 (für 5 Sekunden)
Ausschalten	 berühren	vorher eingestellte Kochstufe



 Beim Ausschalten des Geräts wird die Verriegelung automatisch ausgeschaltet.

Ankoch-Automatik verwenden











Alle Kochzonen sind mit einer Ankoch-Automatik ausgestattet. Beim Einstellen einer Kochstufe mit , von  ausgehend, schaltet die Kochzone für eine bestimmte Zeit auf die volle Leistung und schaltet dann automatisch auf die eingestellte Kochstufe zurück.

	Bedienfeld	mögliche Kochstufen	Anzeige
Einschalten (nur von  aus)	 berühren	 bis 	 (nach 5 Sekunden)
Ausschalten	 berühren	 bis  / 	 bis 
nicht verwenden	 berühren	 bis 	 bis 

 Wird während des Ankochstoßes  eine höhere Kochstufe gewählt, z.B. von  nach , wird die Ankochzeit angepasst.

 Hat die Kochzone noch Restwärme (Anzeige ) , wird der Ankochstoß nicht ausgeführt.

Die Dauer des automatischen Ankochstoßes ist abhängig von der eingestellten Kochstufe.

Kochstufe	Dauer des Ankochstoßes [min:sek]
	0:30
	1:00
	1:40
	4:50
	6:30
	10:10
	2:00
	3:30
	4:30
	---

Kindersicherung verwenden

Die Kindersicherung verhindert eine unerwünschte Benutzung des Geräts.

Kindersicherung einschalten

Schritt	Bedienfeld	Anzeige/Signal
1.	⏻ Gerät einschalten (keine Kochstufe einstellen)	⏻
2.	⏻ berühren bis Signal ertönt	Akustisches Signal
3.	⏻ berühren	⏻

Gerät schaltet aus. Die Kindersicherung ist eingeschaltet.

Kindersicherung ausschalten

Schritt	Bedienfeld	Anzeige/Signal
1.	⏻ Gerät einschalten	⏻
2.	⏻ berühren bis Signal ertönt	Akustisches Signal
3.	⏻ berühren	

Gerät schaltet aus. Die Kindersicherung ist ausgeschaltet.

Kindersicherung überwinden

Die Kindersicherung kann damit für einen einmaligen Kochvorgang ausgeschaltet werden; sie bleibt danach weiter aktiv.

Schritt	Bedienfeld	Anzeige/Signal
1.	⏻ Gerät einschalten	⏻
2.	⏻ und ⏻ gleichzeitig berühren	⏻ / Akustisches Signal

Bis zum nächsten Ausschalten des Geräts kann es normal benutzt werden.

i Nach dem Überwinden der Kindersicherung muss innerhalb von ca. 10 Sekunden eine Kochstufe oder eine Funktion eingestellt werden, sonst schaltet sich das Gerät automatisch aus.





Timer verwenden

Funktion	Voraussetzung	Ergebnis nach Ablauf der Zeit
Abschaltautomatik	bei einer eingestellten Kochstufe	akustisches Signal 00 blinkt Kochzone schaltet aus
Kurzzeitmesser	bei nicht verwendeten Kochzonen	akustisches Signal 00 blinkt

i Wird zusätzlich zu einem eingestellten Kurzzeitmesser an dieser Kochzone eine Kochstufe eingestellt, wird die Kochzone nach Ablauf der eingestellten Zeit ausgeschaltet.

i Wird eine Kochzone ausgeschaltet wird die eingestellte Timer-Funktion mit ausgeschaltet.

Kochzone auswählen

Schritt	Bedienfeld	Anzeige
1.	⊖ 1xberühren	Kontrolllampe der ersten Kochzone blinkt 
2.	⊖ 1xberühren	Kontrolllampe der zweiten Kochzone blinkt 
3.	⊖ 1xberühren	Kontrolllampe der dritten Kochzone blinkt 
4.	⊖ 1xberühren	Kontrolllampe der vierten Kochzone blinkt 

i Blinkt die Kontrolllampe langsamer, kann die Kochstufe eingestellt oder verändert werden.

i Sind weitere Timer-Funktionen eingestellt, wird nach einigen Sekunden die kürzeste verbleibende Zeit aller Timer-Funktionen angezeigt und die zugehörige Kontrolllampe blinkt.

Zeit einstellen

Schritt	Bedienfeld	Anzeige
1.	⌚ Kochzone auswählen	Kontrolllampe der ausgewählten Kochzone blinkt
2.	⊕ oder ⊖ berühren	00 bis 99 Minuten

Nach einigen Sekunden blinkt die Kontrolllampe langsamer.

Die Zeit ist eingestellt.

Die Zeit läuft rückwärts ab.

Timer-Funktion ausschalten

Schritt	Bedienfeld	Anzeige
1.	⌚ Kochzone auswählen	Kontrolllampe der ausgewählten Kochzone blinkt schneller Verbleibende Zeit wird angezeigt
2.	⊖ berühren	Die verbleibende Zeit zählt rückwärts bis 00.

Die Kontrolllampe erlischt.

Die Timer-Funktion für die ausgewählte Kochzone ist ausgeschaltet.

Zeit verändern

Schritt	Bedienfeld	Anzeige
1.	⌚ Kochzone auswählen	Kontrolllampe der ausgewählten Kochzone blinkt schneller Verbleibende Zeit wird angezeigt
2.	⊕ oder ⊖ berühren	01 bis 99 Minuten

Nach einigen Sekunden blinkt die Kontrolllampe langsamer.

Die Zeit ist eingestellt.

Die Zeit läuft rückwärts ab.

Verbleibende Zeit einer Kochzone anzeigen

Schritt	Bedienfeld	Anzeige
1.	⌚ Kochzone auswählen	Kontrolllampe der ausgewählten Kochzone blinkt schneller Verbleibende Zeit wird angezeigt

Nach einigen Sekunden blinkt die Kontrolllampe langsamer.

Akustisches Signal ausschalten

Schritt	Bedienfeld	Akustisches Signal
1.	⌚ berühren	Akustische Quittierung.

Akustisches Signal verstummt.

Sicherheitsabschaltung

Kochfeld

- Wird nach dem Einschalten des Kochfeldes nicht innerhalb von ca. 10 Sekunden bei einer Kochzone eine Kochstufe eingestellt, schaltet das Kochfeld automatisch ab.
- Werden ein oder mehrere Sensorfelder länger als ca. 10 Sekunden durch Gegenstände (Topf, Lappen o.ä.) verdeckt, ertönt ein Signal und das Kochfeld schaltet automatisch ab.
- Werden alle Kochzonen ausgeschaltet, schaltet sich das Kochfeld nach ca. 10 Sekunden automatisch aus.

Bedienfeld

- Werden bei ausgeschaltetem Gerät ein oder mehrere Sensorfelder des Bedienfeldes länger als 10 Sekunden verdeckt, ertönt ein Signalton. Der Signalton schaltet sich automatisch ab, wenn die Sensorfelder nicht mehr verdeckt sind.

Kochzonen

- Wird eine der Kochzonen nach einer bestimmten Zeit nicht ausgeschaltet oder die Kochstufe nicht verändert, schaltet sich die entsprechende Kochzone automatisch aus.

Kochstufe	Abschaltung nach
1 - 2	6 Stunden
3 - 4	5 Stunden
5	4 Stunden
6 - 9	1,5 Stunden

Tipps zum Kochen und Braten



Acrylamidhinweis

Nach neuesten wissenschaftlichen Erkenntnissen kann eine intensive Bräunung der Lebensmittel, speziell bei stärkehaltigen Produkten, eine gesundheitliche Gefährdung durch Acrylamid verursachen. Daher empfehlen wir, möglichst bei niedrigen Temperaturen zu garen und die Speisen nicht zu stark zu bräunen.

Kochgeschirr

- Gutes Kochgeschirr erkennen Sie am Topfboden. Der Boden sollte so dick und plan wie möglich sein.
- Geschirr aus Stahlemail oder mit Aluminium- oder Kupferböden kann Verfärbungen auf der Glaskeramikfläche hinterlassen, die nur schwer oder gar nicht mehr zu entfernen sind.

Energiesparen



Kochgeschirr grundsätzlich vor dem Einschalten der Kochzone aufsetzen.



Töpfe, wenn möglich, immer mit dem Deckel verschließen.



Kochzonen vor Ende der Garzeit ausschalten, um die Restwärme zu nutzen.



Topfboden und Kochzone sollten gleich groß sein.

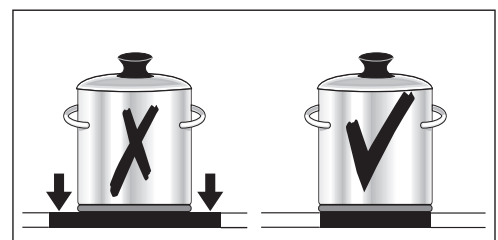
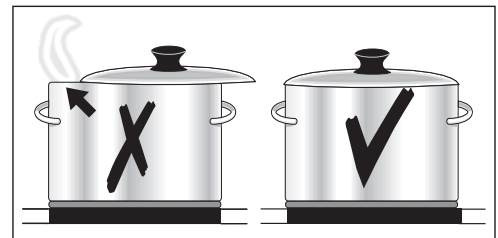



Anwendungsbeispiele zum Kochen

Die Angaben in folgender Tabelle sind Richtgrößen.

Kochstufe	Garvorgang	Geeignet für	Dauer	Hinweise/Tipps
0		Nachwärme, Aus-Stellung		
1	Warmhalten	Warmhalten von gegarten Speisen	nach Bedarf	Abdecken
1-2	Schmelzen	Sauce hollandaise, Schmelzen von Butter, Schokolade, Gelatine	5-25 Min.	Zwischendurch umrühren
	Stocken	Schaumomelett, Eierstich	10-40 Min.	Mit Deckel garen
2-3	Quellen	Quellen von Reis und Milchgerichten Erhitzen von Fertiggerichten	25-50 Min.	Mindestens doppelte Menge Flüssigkeit zum Reis geben, Milchgerichte zwischendurch umrühren
3-4	Dämpfen Dünsten	Dünsten von Gemüse, Fisch Schmoren von Fleisch	20-45 Min.	Bei Gemüse wenig Flüssigkeit zugeben (einige Esslöffel)
4-5	Kochen	Dämpfen von Kartoffeln	20-60 Min.	Wenig Flüssigkeit verwenden, z. B.: Max. ¼ l Wasser auf 750 g Kartoffeln
		Kochen größerer Speisemengen, Eintopfgerichte und Suppen	60-150 Min.	Bis zu 3 l Flüssigkeit plus Zutaten
6-7	Mildes Braten	Schnitzel, Cordon bleu, Kotelett, Frikadellen, Bratwürste, Leber, Mehlschwitze, Eier, Eierkuchen, Krapfen frittieren	fortlaufend backen	Zwischendurch wenden
7-8	Starkes Braten	Kartoffelpuffer, Lendenstücke, Steaks, Flädle	5-15 Min. pro Pfanne	Zwischendurch wenden
9	Ankochen Anbraten Frittieren	Ankochen großer Mengen Wasser, Spätzle kochen, Anbraten von Fleisch (Gulasch, Schmorbraten), Frittieren von Pommes frites		

Reinigung und Pflege

 **Vorsicht!** Verbrennungsgefahr durch Restwärme.

 **Achtung!** Scharfe und scheuernde Reinigungsmittel beschädigen das Gerät. Mit Wasser und Spülmittel reinigen.

 **Achtung!** Rückstände von Reinigungsmitteln beschädigen das Gerät. Rückstände mit Wasser und Spülmittel entfernen.

Gerät nach jedem Gebrauch reinigen

1. Gerät mit einem feuchten Tuch und ein wenig Spülmittel abwischen.
2. Gerät mit einem sauberen Tuch trockenreiben.

Verschmutzungen entfernen

1. Den Reinigungsschaber schräg zur Glaskeramikfläche ansetzen.
2. Verschmutzungen mit gleitender Klinge entfernen.
3. Gerät mit einem feuchten Tuch und ein wenig Spülmittel abwischen.
4. Gerät mit einem sauberen Tuch trockenreiben.

Art der Verschmutzung	entfernen		
	sofort	bei abgekühltem Gerät	mit
Zucker, zuckerhaltige Speisen	ja	---	Reinigungsschaber*
Kunststoffe, Aluminiumfolien	ja	---	
Kalk- und Wasserränder	---	ja	Glaskeramik- oder Edelstahlreiniger*
Fettspritzer	---	ja	
metallisch schimmernde Verfärbungen	---	ja	

*Reinigungsschaber, Glaskeramik- oder Edelstahlreiniger sind im Fachhandel erhältlich

 Hartnäckige Verschmutzungen mit einem Glaskeramik- oder Edelstahlreiniger entfernen.

 Kratzer oder dunkle Flecken in der Glaskeramik, lassen sich nicht mehr entfernen, beeinträchtigen jedoch die Funktion des Geräts nicht.

Was tun, wenn ...

Problem	Mögliche Ursache	Abhilfe
Die Kochzonen lassen sich nicht einschalten oder funktionieren nicht	Seit dem Einschalten des Geräts sind mehr als 10 Sekunden vergangen	Gerät wieder einschalten.
	Die Kindersicherung ist eingeschaltet 	Kindersicherung deaktivieren (siehe Kapitel „Kindersicherung“)
	Mehrere Sensorfelder wurden gleichzeitig berührt	Nur ein Sensorfeld berühren
	Sicherheitsabschaltung hat ausgelöst	Eventuell auf dem Bedienfeld liegende Gegenstände (Topf, Lappen o.ä.) entfernen. Gerät wieder einschalten
	Die Verriegelung ist eingeschaltet 	Verriegelung ausschalten (siehe Kapitel „Bedienfeld verriegeln/entriegeln“)
Signalton ertönt bei ausgeschaltetem Gerät	Das Bedienfeld ist durch Gegenstände ganz oder teilweise bedeckt	Gegenstände entfernen
Die Restwärme-Anzeige zeigt nichts an	Die Kochzone ist nur kurz in Betrieb gewesen und daher noch nicht heiß	Sollte die Kochzone heiß sein, den Kundendienst rufen.
Die Ankoch-Automatik schaltet sich nicht ein	Die Kochzone hat noch Restwärme 	Kochzone abkühlen lassen
	Die höchste Kochstufe ist eingestellt 	Die höchste Kochstufe hat die gleiche Leistung wie die Ankoch-Automatik
	Die Kochstufe wurde mit dem Sensorfeld  eingestellt	1. Kochzone ausschalten 2. Kochzone über das Sensorfeld  einstellen
Signalton ertönt und Gerät schaltet sich ein und nach 5 Sek. wieder aus; nach 5 Sek. ertönt ein weiterer Signalton	Das Ein/Aus Sensorfeld wurde verdeckt, z.B. durch einen Lappen	Keine Gegenstände auf dem Bedienfeld ablegen
 leuchtet	Überhitzungsschutz der Kochzone ist ausgelöst	Kochzone ausschalten. Kochzone wieder einschalten
 und Zahl wird angezeigt	Fehler in der Elektronik	Gerät einige Minuten vom Netz trennen (Sicherung der Hausinstallation herausnehmen) Wird nach dem Einschalten wieder  angezeigt, den Kundendienst rufen
 und Minus wird angezeigt	zu starke Lichteinstrahlung auf dem Bedienfeld, zum Beispiel helles Sonnenlicht	Bedienfeld kurz abschatten, zum Beispiel mit der Hand. Signalton ertönt, Gerät schaltet sich aus. Gerät (wieder) einschalten

Wenn Sie das Problem mit der oben angegebenen Abhilfemaßnahme nicht beheben können, wenden Sie sich bitte an Ihren Fachhändler oder den Kundendienst.



Warnung! Reparaturen am Gerät dürfen nur von Fachkräften durchgeführt werden. Durch unsachgemäße Reparaturen können erhebliche Gefahren für den Benutzer entstehen.



Bei Fehlbedienungen kann der Besuch des Kundendienst-Technikers bzw. des Fachhändlers auch während der Garantiezeit nicht kostenlos erfolgen.

Entsorgung



Verpackungsmaterial

Die Verpackungsmaterialien sind umweltverträglich und wiederverwertbar. Die Kunststoffteile sind gekennzeichnet, z. B. >PE<, >PS< etc. Entsorgen Sie die Verpackungsmaterialien entsprechend ihrer Kennzeichnung bei den kommunalen Entsorgungsstellen in den dafür vorgesehenen Sammelbehältern.



Altgerät



Das Symbol  auf dem Produkt oder seiner Verpackung weist darauf hin, dass dieses Produkt nicht als normaler Haushaltsabfall zu behandeln ist, sondern an einem Sammelpunkt für das Recycling von elektrischen und elektronischen Geräten abgegeben werden muss. Durch Ihren Beitrag zum korrekten Entsorgen dieses Produkts schützen Sie die Umwelt und die Gesundheit Ihrer Mitmenschen. Umwelt und Gesundheit werden durch falsches Entsorgen gefährdet. Weitere Informationen über das Recycling dieses Produkts erhalten Sie von Ihrem Rathaus, Ihrer Müllabfuhr oder dem Geschäft, in dem Sie das Produkt gekauft haben.

Montageanweisung

Sicherheitshinweise

Die im Einsatzland geltenden Gesetze, Verordnungen, Richtlinien und Normen sind einzuhalten (Sicherheitsbestimmungen, sach- und ordnungsgemäßes Recycling etc.).

Die Montage darf nur von einer Fachkraft ausgeführt werden.

Die Mindestabstände zu anderen Geräten und Möbeln sind einzuhalten.

Unter dem Gerät muss ein Schutzboden montiert werden.

Die Schnittflächen an der Arbeitsplatte sind mit einem geeigneten Dichtungsmaterial gegen Feuchtigkeit zu schützen.

Die Dichtung schließt das Gerät spaltfrei mit der Arbeitsplatte ab.

Zwischen Gerät und Arbeitsplatte keine Silikon-Dichtungsmasse aufbringen.

Vermeiden Sie die Montage des Gerätes direkt neben Türen und unter Fenstern. Aufklappende Türen und aufspringende Fenster können sonst heißes Kochgeschirr von der Kochstelle reißen.



WARNUNG!

Verletzungsgefahr durch elektrischen Strom.

- Die Netzanschlussklemme liegt an Spannung.
- Netzanschlussklemme spannungsfrei machen.
- Anschlussschema beachten.
- Sicherheitsregeln der Elektrotechnik beachten.
- Berührungsschutz durch fachgerechten Einbau sicherstellen.
- Den Elektroanschluss durch eine Elektrofachkraft ausführen lassen.



ACHTUNG!

Schäden durch elektrischen Strom.

Lockere und unsachgemäße Steckverbindungen können die Klemme überhitzen.

- Klemmverbindungen fachgerecht ausführen.
- Kabel zugentlasten.
- Bei 1 oder 2 phasigem Anschluss muss jeweils die passende Netzanschlussleitung vom Typ H05BB-F Tmax 90° (oder höherwertig) eingesetzt werden.
- Wenn die Netzanschlussleitung dieses Gerätes beschädigt ist, muss sie durch eine besondere Anschlussleitung (Typ H05BB-F Tmax 90°; oder höherwertig) ersetzt werden. Diese ist beim Kundendienst erhältlich.

In der elektrischen Installation ist eine Einrichtung vorzusehen, die es ermöglicht, das Gerät mit einer Kontaktöffnungsweite von mind. 3 mm allpolig vom Netz zu trennen.

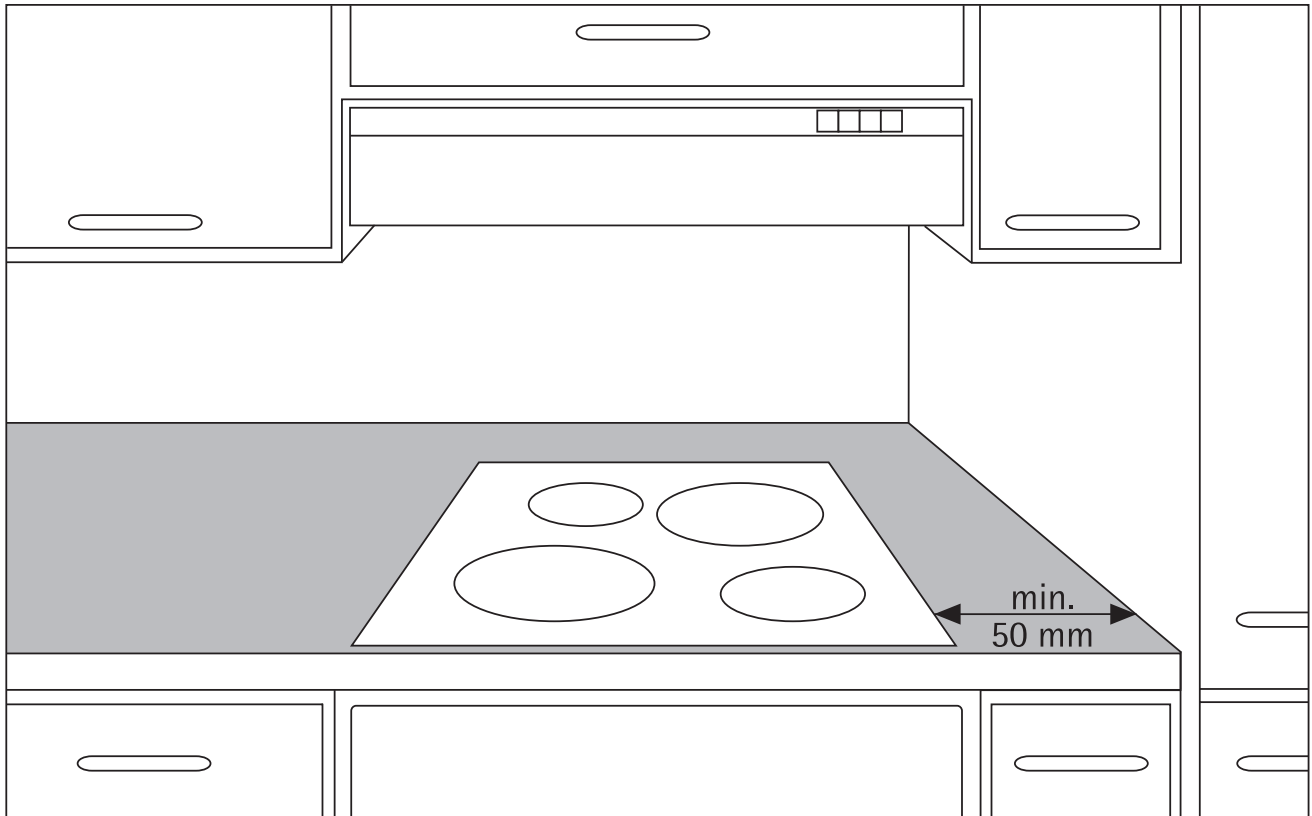

Als geeignete Trennvorrichtungen gelten z.B. LS-Schalter, Sicherungen (Schraubsicherungen sind aus der Fassung herauszunehmen), FI-Schalter und Schütze.

Montage

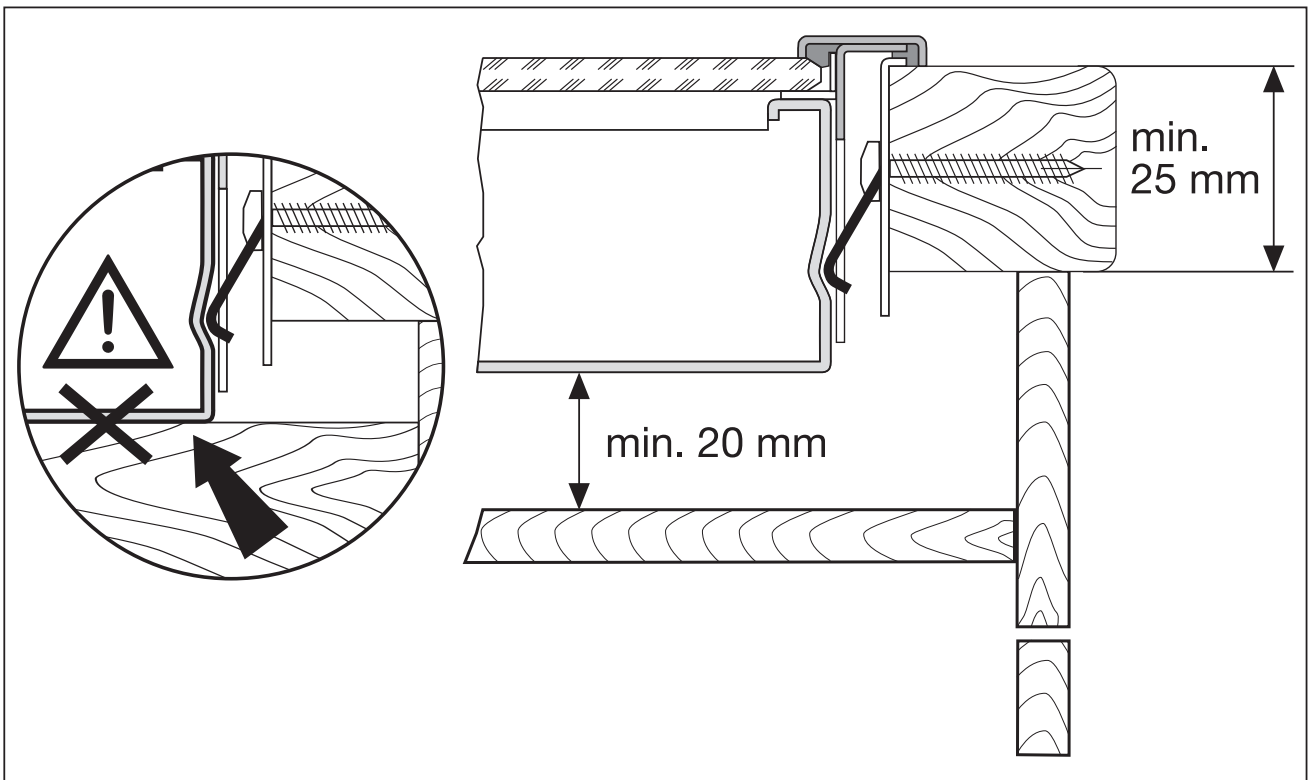
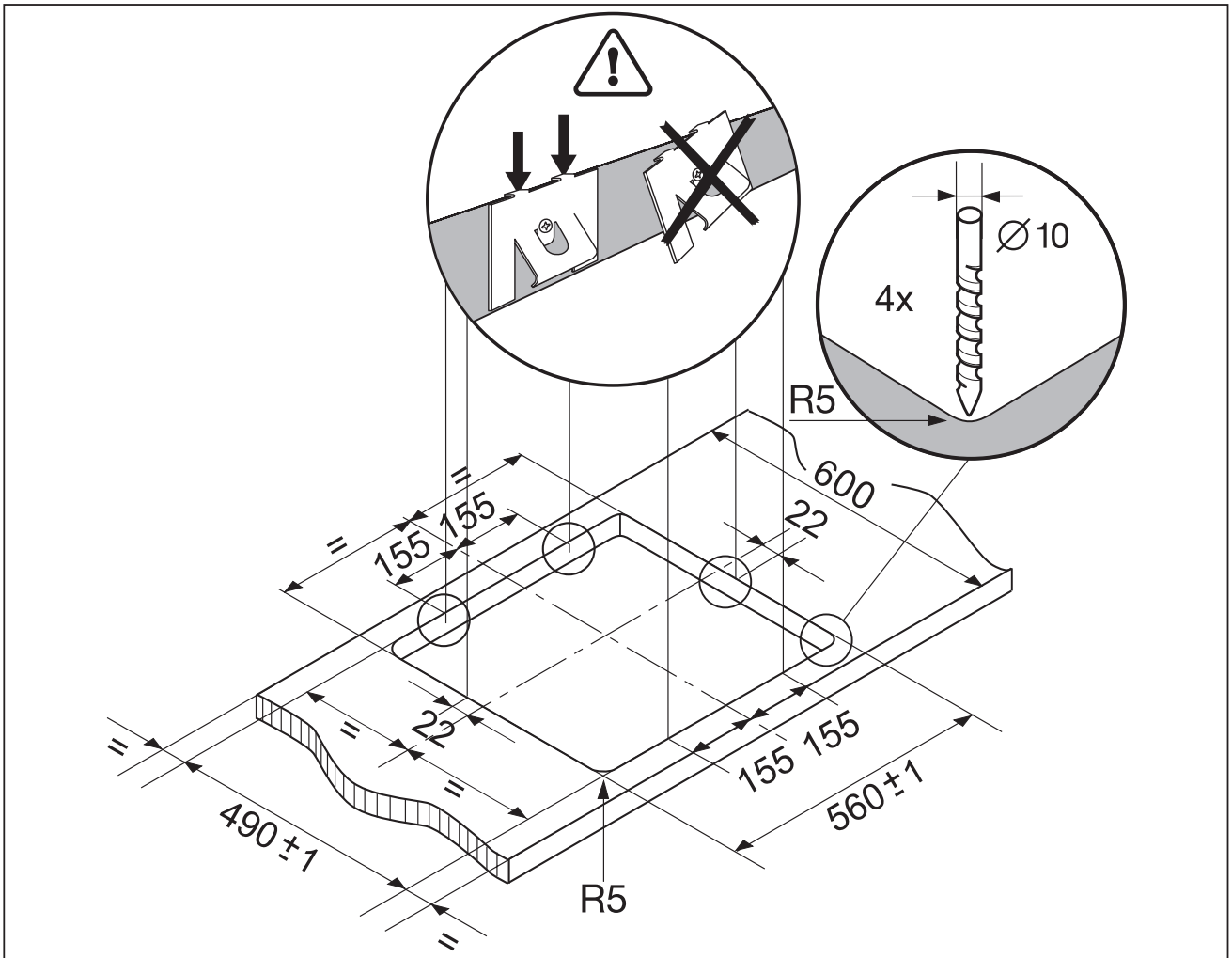



Typenschild

Modell ZKT 663 LX	Prod.Nr. 949 592 085	
Typ 55HAD47AO	230 V	50 Hz
Made in Germany	Ser.Nr.	7,0 kW
ZANUSSI	 	

Garantiebedingungen

Deutschland

Der Endabnehmer dieses Gerätes (Verbraucher) hat bei einem Kauf dieses Gerätes von einem Unternehmer (Händler) in Deutschland im Rahmen der Vorschriften über den Verbrauchsgüterkauf gesetzliche Rechte, die durch diese Garantie nicht eingeschränkt werden. Diese Garantie räumt dem Verbraucher also zusätzliche Rechte ein.

Dies vorausgeschickt, leisten wir, AEG Hausgeräte GmbH, gegenüber dem Verbraucher **Garantie für dieses Gerät für den Zeitraum von 24 Monaten ab Übergabe** zu den folgenden Bedingungen:

1. Mit dieser Garantie haften wir dafür, daß dieses neu hergestellte Gerät im Zeitpunkt der Übergabe vom Händler an den Verbraucher die in unserer Produktbeschreibung für dieses Gerät aufgeführten Eigenschaften aufweist. Ein Mangel liegt nur dann vor, wenn der Wert oder die Gebrauchstauglichkeit dieses Gerätes erheblich gemindert ist. Zeigt sich der Mangel nach Ablauf von sechs (6) Monaten ab dem Übergabezeitpunkt, so hat der Verbraucher nachzuweisen, daß das Gerät bereits im Übergabezeitpunkt mangelhaft war. Nicht unter diese Garantie fallen Schäden oder Mängel aus nicht vorschriftsmäßiger Handhabung sowie Nichtbeachtung der Einbauvorschriften und Gebrauchsanweisungen.
2. Dieses Gerät fällt nur dann unter diese Garantie, wenn es von einem Unternehmer in einem der Mitgliedstaaten der Europäischen Union gekauft wurde, es bei Auftreten des Mangels in Deutschland betrieben wird und Garantieleistungen auch in Deutschland erbracht werden können. Mängel müssen uns innerhalb von zwei (2) Monaten nach dessen Kenntnis angezeigt werden.
3. Mängel dieses Gerätes werden wir innerhalb angemessener Frist nach Mitteilung des Mangels unentgeltlich beseitigen; die zu diesem Zweck erforderlichen Aufwendungen, insbesondere Transport-, Wege-, Arbeits- und Materialkosten werden von uns getragen. Über diese Nachbesserung hinausgehende Ansprüche werden durch diese Garantie dem Verbraucher nicht eingeräumt.
4. Bei Großgeräten (stationär betriebene Geräte) ist im Garantiefall **unter der für den Endabnehmer kostengünstigen Rufnummer 0180 322 66 22** * die nächstgelegene Kundendienststelle zu benachrichtigen, von der Ort, Art und Weise der Garantieleistungen festgelegt werden. Nachbesserungsarbeiten werden, soweit möglich, am Aufstellungsort, sonst in unserer Kundendienstwerkstatt durchgeführt.
5. Garantieleistungen bewirken weder eine Verlängerung noch einen Neubeginn der Garantiezeit für dieses Gerät; ausgewechselte Teile gehen in unser Eigentum über.
6. Mängelansprüche aus dieser Garantie verjähren in zwei (2) Jahren ab dem Zeitpunkt der Übergabe des Gerätes vom Händler an den Verbraucher, der durch Original-Kaufbeleg (Kassenzettel, Rechnung) zu belegen ist; wenn dieses Gerät gewerblich oder - bei Waschgeräten und Wäschetrocknern - in Gemeinschaftsanlagen genutzt wird, beträgt die Verjährungsfrist sechs (6) Monate.

AEG Hausgeräte GmbH
Markenvertrieb Zanussi
Muggenhofer Straße 135
90429 Nürnberg

* Deutsche Telekom
EUR 0,09 / Minute
Stand Jan. 2002

Service

Wenn Sie einmal unsere Hilfe benötigen, erreichen Sie uns in Deutschland wie folgt:

Bei Fragen zu Bedienung oder Ausstattung Ihres Gerätes

Wenden Sie sich an die Zanussi Hausgeräte Infoline:

Telefon: 0180 5 222 7 22 (0,12 Euro/Min)**

Internet: www.zanussi.de

Bei technischen Störungen

Prüfen Sie bitte zunächst, ob Sie mit Hilfe der Gebrauchsanweisung (Kapitel „Was tun, wenn...“) das Problem selbst beheben können.

Wenn Sie das Problem nicht beheben konnten:

Rufen Sie den Kundendienst:

Telefon: 0180 322 66 22* (0,09 Euro/Min)**

Fax: 0180 580 41 41 (0,12 Euro/Min)**

Um Ihnen schnell helfen zu können, benötigen wir folgende Angaben:

- Modellbezeichnung
- Produkt-Nummer (PNC)
- Serien-Nummer (S-No.)
(Nummern siehe Typschild)
- Art der Störung
- eventuelle Fehlermeldung, die das Gerät anzeigt
- dreistellige Buchstaben-Zahlenkombination der Glaskeramik

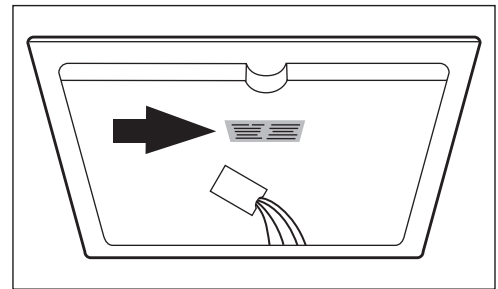

Ersatzteile, Zubehör und Pflegemittel

Telefon: 0180 500 10 76 (0,12 Euro/Min)**

Fax: 0180 500 11 94 (0,12 Euro/Min)**

Internet: www.zanussi.de

*) Unter dieser Rufnummer werden Sie automatisch mit der Ihrem Wohnort nächstgelegenen Niederlassung des Werkskundendienstes oder dem nächstgelegenen Service-Partner verbunden.

**) Deutsche Telekom/Stand Januar 2002

822 925 752-A-221105-01

ZANUSSI

Änderungen vorbehalten

 **The Electrolux Group. The world's No. 1 choice.**

Die Electrolux-Gruppe ist der weltweit größte Hersteller von gas- und strombetriebenen Geräten für die Küche, zum Reinigen und für Forst und Garten. Jedes Jahr verkauft die Electrolux-Gruppe in über 150 Ländern der Erde über 55 Millionen Produkte (Kühlschränke, Herde, Waschmaschinen, Staubsauger, Motorsägen und Rasenmäher) mit einem Wert von rund 14 Mrd. USD.